



הוראות הפעלה

מיקסר מקצועי 1000W

דגם: BM2096

מק"ט: 6133

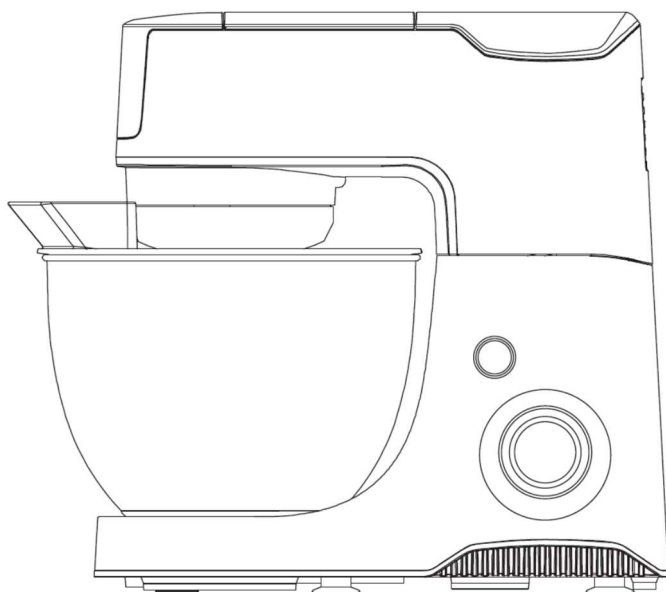

הערה חשובה: אנא קראו את הוראות הפעלה בעיון לפני הפעלת המוצר.
שמרו לעיון עתידי.

יבוא ושיווק: המילטון חשמל ואלקטרוניקה בע"מ

הוראות בטיחות חשובות

כדי למנוע סכנת פציעה חמורה בעת השימוש בבלנדר שלכם, יש לנקוט באמצעי בטיחות בסיסיים ולפעול ע"פ האזהרות הבאות:

קראו את כל ההוראות, האזהרות ואמצעי הבטיחות לפני הפעלת המיקסר.

1. אין לטבול את יחידת המנוע של המיקסר במים או לשטוף אותה מתחת לברז.
2. לפני חיבור המיקסר לשקע החשמל, וודאו שמתח הפעולה המותר כפי שנקוב בתווית הנתונים שעל המוצר תואם למתח הרשת באזור מגוריכם.
3. אין להשתמש במוצר אם פתיל הזינה, התקע, כיסוי ההגנה, או כל חלק אחר שלו ניזוקו, או נסדקו.
4. אם פתיל הזינה ניזוק, חובה להחליפו על ידי היצרן, נציג השירות המורשה שלו או אנשים מוסמכים דומים כדי להימנע מסכנה.
5. מוצר אינו מיועד לשימוש ע"י אנשים (כולל ילדים) עם יכולות גופניות, חישתיות או שכליות מופחתות או חסרי ניסיון וידע, אלא אם הם תחת פיקוח או שקיבלו הנחיות לשימוש במכשיר ע"י האדם שאחראי לבטיחותם.
6. אסור לילדים לשחק עם המוצר.
7. המוצר אינו מיועד לשימוש על ידי ילדים. הרחיקו את המוצר ואת כבל החשמל שלו מחוץ להישג ידם של ילדים.
8. יש לנתק תמיד את המוצר מרשת החשמל במידה ומשאירים אותו ללא השגחה ולפני הרכבה, פירוק או ניקוי.
9. היזהרו בעת ריקון הקערה, טפלו באביזרים בזהירות. הקצוות חדים ועלולים להיפצע.
10. הסירו את אביזר ההקצפה, הלישה והערבול מהמיקסר לפני שטיפה.
11. אין לגעת בלהבים, ובמיוחד כאשר המוצר מחובר לחשמל. הלהבים חדים מאוד.
12. במידה ומזון נדבק לדפנות הקערה, כבו את המיקסר ורק לאחר מכן, הסירו את המזון מהדפנות באמצעות מרית.
13. לעולם אל תכניסו את האצבעות, מרית או כל כלי אחר לקערה, כאשר המיקסר בפעולה.
14. היזהרו בעת מזיגת נוזל חם לתוך הקערה כיוון שקיימת סכנת גלישה מחוץ למוצר כתוצאה מהתפרצות אדים.
15. אין להשתמש ביותר מאביזר אחד בו זמנית.

16. מוצר זה מיועד לשימוש ביתי ולשימושים דומים כגון:

- מטבחי עובדים בחנויות, משרדים וסביבות עבודה אחרות.
- חוות חקלאיות
- ע"י לקוחות בבתי מלון, בתי הארחה וסביבות אירוח מסוגים אחרים.
- מלונות
- מוצר זה מותאם לתקן אירופי 1935\2004 בנוגע לחומרים הבאים במגע עם מזון.

17. לעולם אל תערבלו חומרים חומצתיים במיקסר.

זהירות!

1. כבו ונתקו תמיד את המוצר מהחשמל כאשר הוא ללא השגחה, לפני הרכבת אביזר, פירוק, ניקוי והחלפת אביזר. וכן לפני שמתקרבים לחלק בתנועה.
2. כדי להימנע מסכנה עקב איפוס לא מכוון של המנתק התרמי, חל איסור לחבר מוצר זה לחשמל באמצעות התקן מיתוג חיצוני, כמו טיימר לדוגמא, או למערכת שמפעילה ומנתקת אותו באמצעות התקן.
3. ניתוק המוצר מתבצע באמצעות סיבוב הבורר למצב " 0 ".
4. המתינו תמיד עד לעצירת החלקים הנעים לאחר כיבוי, ורק לאחר מכן נתקו אותו מהחשמל. עשו זאת גם לפני הרמת הזרוע, פתיחה, פירוק או הוצאת אביזר כלשהו.
5. הכמות המקסימלית של מזון בקערה הוא 1000 גרם. אל תחרגו מהכמויות, זמני העיבוד ומהמהירות המותרת בעת השימוש במיקסר.
6. נקו היטב את האביזרים שבאים במגע עם מזון לפני השימוש במיקסר בפעם הראשונה. פעלו ע"פ ההנחיות במדריך זה.
7. לעולם אל תשתמשו באביזרים או חלקים של יצרנים אחרים שלא הומלצו ע"י היצרן. שימוש מעין זה, עלול לגרום נזק למוצר ולבטל את האחריות.
8. אפשרו למזון להתקרר לפני עיבודו. אסור לעבד מזון שהטמפרטורה שלו גבוהה ב-60° מטמפרטורת הסביבה.
9. אפשרו למוצר להתקרר לטמפרטורת החדר לפני תחילת פעולה חדשה.
10. ישנם סוגי מזון מסוימים שגורמים להכתמה של האביזרים. הכתמים יורדים בדר"כ לאחר מספר שטיפות.

שמרו הוראות הפעלה אלה. מוצר זה מיועד לשימוש ביתי בלבד.

חלקי המוצר

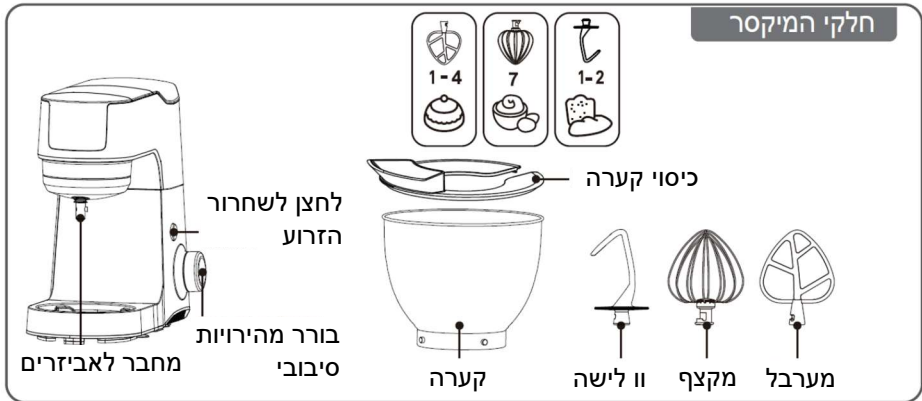

נתונים טכניים

הספק	תדר	מתח	דגם	שם המוצר
1000W	50-60Hz	220-240V~	BM2096	מיקסר

הוראות שימוש

מיקסר

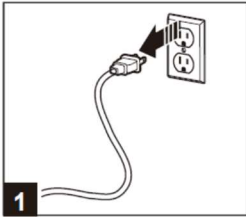

1

וודאו תמיד שהמיקסר מנותק
הבורר במצב "0".



2

לחצו על לחצן הרמת זרוע
המיקסר.



3

הרימו את הזרוע למעלה.

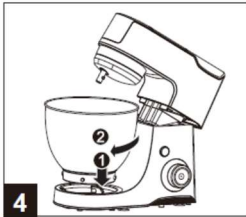

4

הניחו את הקערה על בסיס
המיקסר וסובבו עם כיוון
השעון עד לנעילה.



5

הכניסו את האביזר על הציר
העליון, דחפו פנימה עד מעל
הפיץ וסובבו נגד כיוון השעון.

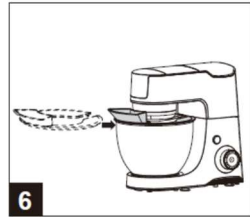

6

הכניסו את כיסוי הקערה.

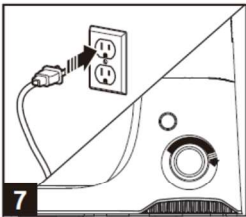

7

חברו את התקע לשקע
החשמל. בחרו מהירות רצויה

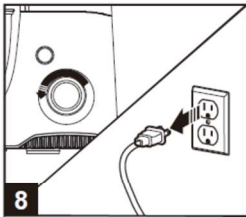

8

בסיום, סובבו את הבורר למצב
0, ונתקו משקע החשמל.

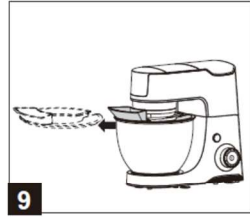

9

הוציאו את כיסוי הקערה.

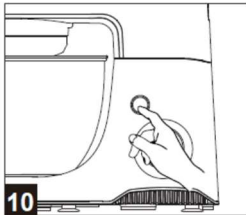

10

לחצו על לחצן הרמת הזרוע,
הרימו מעלה את הזרוע.

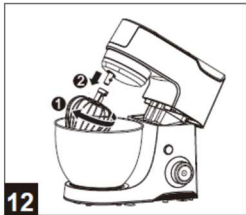

12

הוציאו את האביזר החוצה. דחפו
פנימה וסובבו עם כיוון השעון.



12

הוציאו את הקערה. סובבו נגד
כיוון השעון והרימו החוצה.

הוראות שימוש

לפני השימוש הראשון

לפני השימוש הראשון במיקסר שלכם, הסירו את חלקי האריזה והתוויות השונות שעל המוצר, נקו ביסודיות את כל החלקים שבאים במגע עם מזון. תוכלו לחבר את המיקסר לחשמל רק לאחר שהרכבתם את האביזרים בצורה נכונה.



עצירה אוטומטית

המיקסר שלכם ייכבה באופן אוטומטי לאחר 15 דקות של פעולה רציפה. תכונה זו מונעת בעיות בטיחות ותקלות מיותרות עקב פעולה מתמשכת שגורמת להתחממות יתר.

אביזרי עירבול בקערה

שימו לב:

1. לפני הפעלת המיקסר שלכם, וודאו שבורר המהירויות במצב " 0 " ורק לאחר מכן חברו את אחד מוויי הלישה, העירבול או הקצפה.
 2. ניתן לערבול, לכל היותר, תכולה של 500 גרם קמח בתוספת מרכיבים נוספים בו זמנית.
 3. הקפידו לפעול לפי הכמויות המומלצות, הזמנים והמהירויות שמצוינות בהוראות השימוש. אין לחרוג מהמומלץ כדי למנוע נזק למיקסר.
 4. במיקסרים בהם קיימת מטחנת בשר או בלנדר, ציר מוט העירבול הסתובב תמיד, גם כאשר אביזרים אחרים פועלים.
 5. חובה לוודא שכל המכסים סגורים לפני הפעלת המיקסר.
- לפני שאתם מתחילים, וודאו שאתם משתמשים באביזר המתאים.

מטרת השימוש	שם החלק	
- להכנת לחם - מהירות מומלצת: 2. - 1134 גר' מים, 1575 גר' קמח, 10 דק'	וו לישה	
-להכנת עוגות, עוגיות, פשטידות, מאפים, פירה, בצק לפסטה, לחם ללא גלוטן, חמאה. -מהירות מומלצת: 4-1	וו עירבול	
-להקפת חלבון ביצים, קרם, מרנג, מוס וכול'. - מהירות מומלצת: 7	וו הקצפה	

4 הערה:

- למניעת התזות מזון, הגדילו את המהירות בהדרגתיות.
- הקצפה: לפני הקצפת חלבוני ביצים או קרם, וודאו תמיד שהקערה יבשה ונקייה משומנים.
- עליכם להתאים את כמות הנוזלים ליצירת בצק בהתאם לתנאי הלחות והטמפרטורה.
- במידה ואתם רוצים ללוש בצק עם המיקסר, דחפו את הבצק לתחתית הקערה כדי למנוע ליפוף הבצק מסביב לוו הלישה. הקפידו ללוש בצק במהירות המומלצת.

מתכונים

בצק ללחם (וו לישה)

מרכיבים:

- 500 גרם קמח
 - 50 גרם שמן זית
 - 1 כפית מלח
 - 1 כפית סוכר
 - 7 גרם שמרים
 - 260 מ"ל מים חמים
1. הכניסו את כל המרכיבים היבשים לקערה וערבלו במהירות 1.
 2. הוסיפו את המים ולאחר מכן את השמן.
 3. העלו את המהירות ל-2 והמשיכו ללוש עד שיתקבל כדור בצק חלק.
 4. שמנו את הקערה עם שמן צמחי.
 5. הניחו את הבצק בקערה המשומנת וכסו עם ניילון נצמד.
 6. אפשרו לבצק לתפוח במשך שעה אחת עד להכפלת הנפח.
 7. הוציאו את האוויר מהבצק התפוח.
 8. צרו מהבצק צורה רצויה והניחו בתבנית אפיה.
 9. אפשרו תפיחה נוספת של 1 שעה.
 10. אפו בתנור בטמפרטורה של 180 מעלות במשך 40 דקות.

עוגת חמאה (וו ערבול)

מרכיבים:

- 3 ביצים ● 150 גרם חמאה ● 150 גרם אבקת סוכר ● 150 גר' קמח
- 3 גר' אבקת אפיה
- 1. חתכו את החמאה לקוביות של 2 ס"מ.
- 2. הכניסו את קוביות החמאה עם הסוכר לקערה וערבלו במהירות 1.
- 3. הגבירו בהדרגה את המהירות מ-1 עד ל-4.
- 4. הוסיפו את הביצים, אחת אחת, והמשיכו להקציף במהירות 4 עד לאחידות.
- 5. הוסיפו את אבקת האפיה והקמח לתערובת, והמשיכו ללוש במהירות 4, עד שכל המרכיבים מעורבבים היטב.
- 6. דהנו בחמאה תבנית אפיה באורך 30 ס"מ.
- 7. הניחו את התערובת במרכז התבנית.
- 8. אפו בתנור בטמפרטורה של 180 מעלות במשך 30-40 דקות.

עוגת פאי (וו ערבול)

מרכיבים:

- 340 גרם קמח, פלוס תוספת עבור הגלגול.
- 227 גרם חמאה קרה ללא מלח, חתוכה לקוביות של 2 ס"מ.
- 1 כפית מלח ● 1 כפית סוכר ● 6-8 כפות מי קרח
- 1. הכניסו את כל המרכיבים היבשים לקערה והפעילו במהירות 1.
- 2. הוסיפו את החמאה הקרה לקערה והגבירו את המהירות בהדרגתיות מ-1 עד 3.
- 3. הוסיפו כף של מי קרח בכל פעם עד ליצירת בצק פירורים. במידה והבצק לא מחזיק, הוסיפו עוד קצת מים וערבלו זמן נוסף. אל תוסיפו יותר מידי מים, אחרת ייווצר בצק קשה.
- 4. צרו מהבצק את הצורה הרצויה ועטפו אותו עם ניילון נצמד.
- 5. הכניסו את הבצק למקרר למשך כשעה אחת (ולא יותר מיומיים).
- 6. תנו לבצק לנוח בטמפרטורת החדר במשך מספר דקות, לפני גלגול ואפיה.
- 7. אפו בתנור במשך 25-30 דקות, בטמפרטורה של 180 מעלות.

מרנג (מקצף)

מרכיבים:

- 4 חלבוני ביצים ● 1 כוס (200 גרם) סוכר דק \ אבקת סוכר
- 1. הקציפו את החלבונים במהירות 7 עד שתיווצר קצפת יציבה.
- 2. הוסיפו את הסוכר בהדרגתיות תוך הקצפה במהירות 4 וקבלת קצפת קשה.
- 3. הניחו את המרנג בתבנית אפייה וכסו בנייר אפייה.
- 4. חממו את התנור לטמפרטורה של 105 מעלות, ולאחר החימום, הכניסו את התבנית למרכז התנור.
- 5. אפו את המרנג במשך כשעה עד שעה וחצי לערך, עד שהם יבשים ופריכים.
- 6. כבו את התנור והמשיכו לייבש את המרנג בתנור במשך כשעה וחצי נוספים.

אבחון תקלות וטיפול בהן

טיפול בתקלות

1. במקרה של בעיות כמו לדוגמא: רעשים חריגים, ריח, עשן וכול', עליכם לנתק מיידית את המוצר מהחשמל ולהפסיק להשתמש בו.
2. במידה והמוצר לא פועל, בדקו שהוא מחובר כראוי לרשת החשמל, שמפסק ההפעלה במצב ON והאביזרים מותקנים במקומם.
3. במידה ובדקתם את כל הנדרש, והמוצר עדיין לא פועל, אנא פנו לתחנת השירות הקרובה לתיקון המוצר.

אם המוצר אינו פועל, בדקו:

- שהמוצר מחובר כראוי לשקע החשמל.
- שהאביזרים מורכבים ומנועולים במקומם.
- שמכסה הבטיחות מונח במקומו.
- שראש המיקסר נעול במקומו במצב אופקי.





במוצר שלכם מותקן מיקרו מעבד שמבקר ומנתח את פעולתו. במידה והעומס נעשה גדול מידי, המוצר שלכם יפסיק לפעול אוטומטית. להפעלת המוצר מחדש, סובבו את בורר המהירויות למצב " 0 " והוציאו חלק מהמזון החוצה. אפשרו למוצר להתקרר במשך מספר דקות, ורק לאחר מכן תוכלו להפעילו שוב.

ניקוי ותחזוקה

זהירות! ⚠

- לפני ניקוי המוצר, נתקו אותו מהחשמל.
- נקו את חלקיו השונים של המוצר בהתאם לטבלת ההנחיות שלהלן.
- היזהרו שלא לבוא במגע עם להבים חדשים שעלולים לגרום לפציעה.

1. את גוף המיקסר יש לנקות עם מטלית לחה בלבד.
2. את שאר החלקים נקו במים חמים (פחות מ-60 מעלות) ונוזל ניקוי כללי (ראו בטבלה)
3. לאחר ניקוי, אחסנו את המיקסר ואת שאר אביזריו במקום יבש.

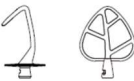
			
✓	✗	✗	
✓	✓	✓	
✓	✗	✓	

תרשים חשמלי

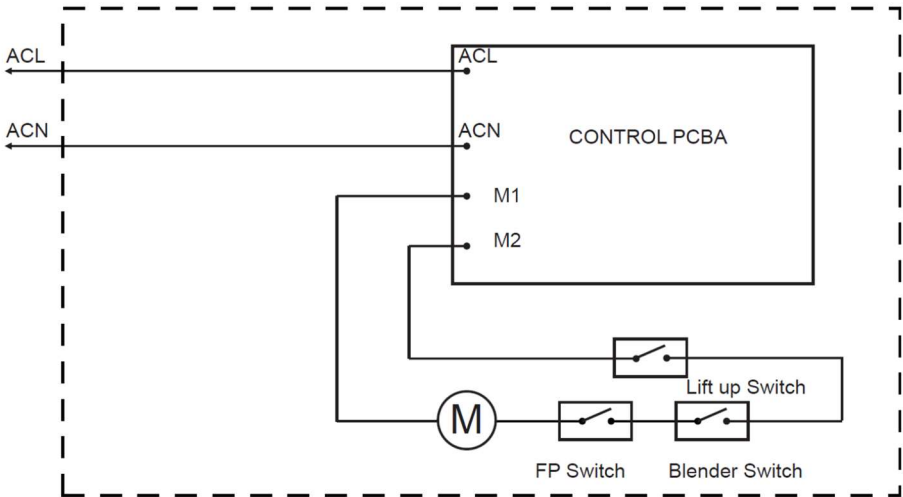

הגנה על איכות הסביבה

אסור להשליך את המוצר יחד עם שאר הפסולת הביתית. בתום חיי המוצר, יש להעביר את המוצר לנקודות איסוף לפסולת חשמלית ואלקטרונית. באמצעות איסוף ומיחזור מוצרי חשמל ישנים, אתם תורמים תרומה חשובה לשימור מקורות הטבע ותורמים לסביבה בריאה יותר.



תעודת אחריות

_____	שם החנות:	_____	סוג המוצר:
_____	שם הלקוח:	_____	דגם:
_____	כתובת:	_____	מס' סידורי:
_____	טלפון:	_____	תאריך רכישה:

חברת המילטון מוצרי חשמל ואלקטרוניקה, להלן "המילטון" מרחוב האופה 8, מודיעין, אחריות לתקינות המוצר שפרטיו רשומים בתעודה זאת, למשך התקופה המצוינת ובכפוף לתנאים כדלקמן:

1. המילטון מעניקה בזאת אחריות למוצר לתקופה של 12 חודשים מיום האספקה.
2. המילטון מתחייבת לתקן, ללא תמורה, כל קלקול שהתגלה במוצר במהלך תקופת האחריות, ולהחליף, אם יהיה בכך צורך לפי שיקול דעתה, כל חלק שיידרש או את המוצר עצמו, ללא תמורה. השירות האמור לעיל יתבצע בתחנות השירות של המילטון כפי שמצוינות בחוברת ההפעלה ובאתר האינטרנט של החברה. הובלת המוצר לתחנת השירות תבוצע ע"י הלקוח ועל חשבונו.
3. על אף האמור בסעיף 2 לעיל, תהיה רשאית חברת המילטון לתשלום בגין תיקון המוצר, הובלתו והחלפתו, או להחזרתו ללא תיקון, במידה שהקלקול נגרם כתוצאה מאחת מהסיבות הבאות:
 - כוח עליון שהתרחש לאחר מועד מסירת המוצר ללקוח.
 - זדון או רשלנות של הלקוח, לרבות שימוש במוצר בניגוד להוראות השימוש.
 - תיקון שנעשה במוצר בידי מי שלא הורשה/הוסמך לכך מטעם חברת המילטון.
 - ההתקנה בוצעה שלא על פי הוראות היצרן.
 - אספקת חשמל לא סדירה.
 - שבר במוצר או באחד מאביזריו.
4. בנוסף, חברת המילטון תהא פטורה מקיום האמור בסעיף 2 לעיל, אם תוכיח, כי מקור הקלקול בנזק מכון שגרם הלקוח.
5. תיקון המוצר במסגרת האחריות בתקופת האחריות יחזיר את המוצר למצב בו היה אלמלא הקלקול. היה התיקון כרוך בהחלפת חלקים, יהיו החלקים המוחלפים מקוריים וחדשים.
6. חברת המילטון מתחייבת לתקן את המוצר לא יאוחר מתום 10 ימי עסקים מהיום בו נמסר המוצר לתחנת שירות.
7. לאחר תום תקופת האחריות, הלקוח יוכל לרכוש מחברת המילטון חלקי חילוף למוצר למשך התקופות הבאות: מעבר לשנת האחריות הראשונה:
 - לתנרי מיקרוגל: 6 שנים.
 - למוצרים שמחירים עולה על 300 ₪: שנה אחת.
8. חברת המילטון תמסור ללקוח, לאחר ביצוע תיקון בתקופת האחריות, אישור בכתב בדבר מהות התיקון וחלקים שהוחלפו.
9. אחריותה של חברת המילטון למוצר תהיה רק בהתאם למפורט בתעודת אחריות זו ובכפוף לכל דין. למען הסר ספק, אין חברת המילטון מתחייבת לתת במסגרת תעודת האחריות הדרושה ו/או הסברים לגבי השימוש במוצר והפעלתו.
9. חברת המילטון תהיה רשאית לבצע את התחייבותיה ע"פ תעודת אחריות זו בעצמה או באמצעות אחרים, לפי שיקול דעתה הבלעדי.



רשימת תחנות השירות המורשות באזורים השונים:

טלפון	כתובת	שם	עיר
08-6852100	האופה 8 ישפרו סנטר	המילטון	מודיעין
03-6820995	סלמה 94	דני תיקונים	תל אביב
02-5382922	אגריפס 43	שרות ברקת	ירושלים
077-4002512	רח' ביאליק 9	שרות רם	חיפה
09-8337733	רמז 15	בר מנחם	נתניה
08-6758914	העבודה 31 פינת הנוטרים	שרות איציק	אשקלון
08-6232717	החלוץ 102	מיקרו מיקס	באר שבע
08-8533976	מרכז מסחרי א'	המרכז לתיקוני חשמל	אשדוד
03-9666492	יהודה לייב 4 (פינסקר)	אלקטרו בוגדרי	ראשל"צ
03-5011055	שנקר 29	דני תיקונים	חולון
08-6317204	א.ת. אילת	דרורי אלקטרוניקה	אילת
04-6790469	יוחנן בן זכאי 3	תיקון כל טיבי	טבריה
03-6542000	רבבי עקיבא 65	וירטואל חשמל	בני ברק
04-9531444	הולנד 7	שרות רם	עפולה